



 **RUFEN SIE UNS AN** 0041 (0)44 440 58 99

 **BESUCHEN SIE UNS** Breitensteinstrasse 88, 8037 Zürich



PRODUKT DESIGN  
ZÜRICH

# KERNWERTE



## **SPEKTRUM**

In unseren 3 Bereichen IDENTITÄT, ENTWICKLUNG und REALISATION können wir auf das komplette Leistungsspektrum mit allen Kompetenzen zurückgreifen, das es für eine erfolgreiche Produktentwicklung und Markteinführung benötigt.



## **QUALITÄT**

Durch das enge Zusammenarbeiten zwischen Grafikern, Produktdesignern und Ingenieuren garantieren wir Ihnen eine über den ganzen Prozess gleichbleibende Qualität. Zeitgleich wird sowohl die kreative wie auch die technische Seite mit einbezogen.



## **SYNERGIEN**

Das Spannungsfeld unserer drei Bereiche lässt keine Argumentationslücken frei: Jedes Produkt lässt sich genau einordnen und zielgerichtet umsetzen. Am Schluss jedes Projektes schliesst sich der Kreis, so dass alle anfänglich definierten Ziele erreicht werden.





UNSERE VISION

**WIR SIND PRODUKTBEGEISTERT.**

Und arbeiten leidenschaftlich gerne an innovativen Produkten.

UNSERE TOOLS

**IDENTITÄT, ENTWICKLUNG UND REALISATION.**

Sind unsere Kernkompetenzen, die wir in allen Disziplinen beherrschen.

UNSER OUTPUT

**VERNETZTE ENERGIEN.**

Bilden die Synergien in allen Etappen der Produktentwicklung.

# 3 BEREICHE

Innovation beginnt bei der inneren Überzeugung, etwas verbessern zu können. Angefangen bei einer griffigen Idee, schliesst sich der Kreis über die gesamte Entwicklung – unsere Bereiche Identität, Entwicklung und Realisation decken dieses komplexe Spektrum ab, welches der Markt für ein erfolgreiches Produkt beansprucht.

Als Design- und Entwicklungsagentur sind wir immer bestrebt, Ihnen als Kunde in verschiedenen Disziplinen die bestmöglichen Kompetenzen zu bieten. Durch unsere Zusammensetzung aus Designern, Ingenieuren und Konstrukteuren können wir so das gesamte Leistungsspektrum abdecken, das für eine erfolgreiche Projekterarbeitung nötig ist.

IDENTITÄT

ENTWICKLUNG

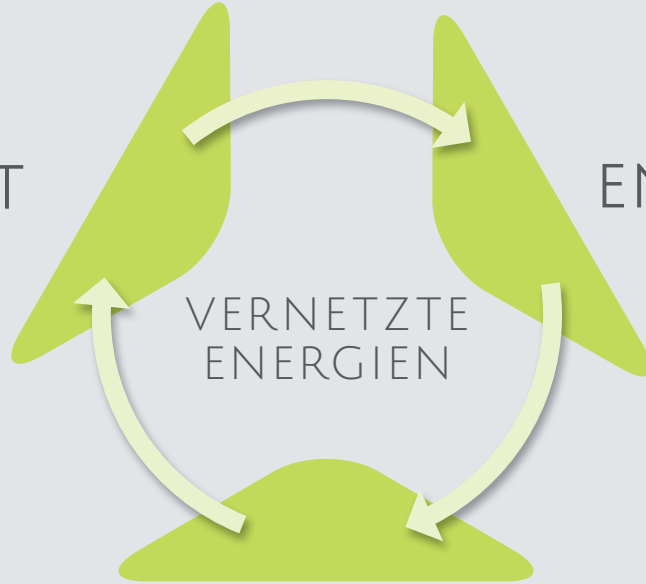

REALISATION



# IDENTITÄT

Ein Produkt ohne IDENTITÄT ist wie ein Mensch ohne Charakter. Produkte lassen sich spezifisch auf Kunden zuschneiden, so dass auch tief verwurzelte Gesichtspunkte einer Marke widerspiegelt werden. In unserem Projektprozess ergründen wir in Recherche und Analyse, wieso welches Produkt die ideale Lösung für unseren Kunden darstellt und sind somit in der Lage auch in etablierte Produktpaletten erfolgreich neue Projekte zu integrieren.

Nicht zuletzt findet die Identität einer Firma oder eines Produktes in der grafischen Ausgestaltung wieder ihre Anwendung: Das Corporate Design bildet den Übergang vom Produktdesign zur Markenidentität eines Unternehmens, der Corporate Identity. Auf dem Weg dorthin entwickeln wir Logos, Styleguides oder Verpackungen und können Ihnen professionelle Coachings im Bereich der Markenidentität anbieten.





## BERATUNG

Produktpositionierung  
Consulting  
Coaching

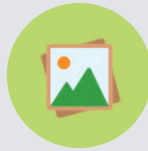

## GRAFIK

Package Design  
Printumsetzung  
Webdesign

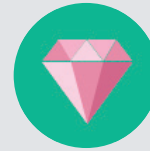

## BRANDING

Logo  
Styleguides  
Guidelines

HIMEC  
BodyStretcher

HIMTEC  
BodyStretcher

HIMTEC  
BodyStretcher

BodyStretcher  
HIMTEC

BodyStretcher  
HIMTEC

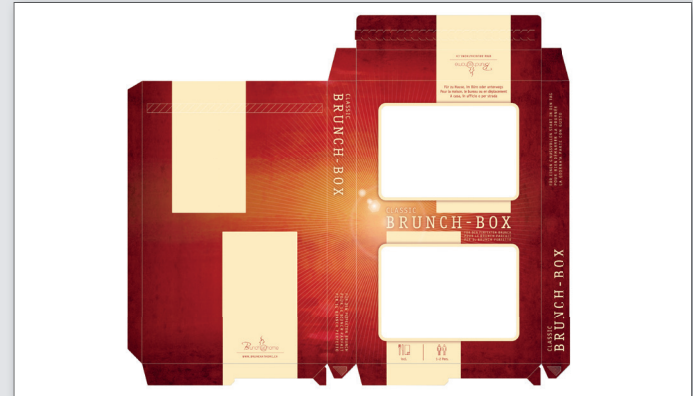



Das Beispiel rechts verdeutlicht auf einfache Art und Weise, welchen Mehrwert IDENTITÄT generieren kann, wenn diese bewusst und integral in den gesamten Entwicklungsprozess mit eingebunden wird.

Ein Produzent von Fonduegarnituren ist mit dem Wunsch an uns getreten, ein neues Produkt zu entwickeln. Das Caquelon zur Linken wirkt eher charakterlos und ist somit auch nicht in der Lage, sich von bis anhin ähnlichen Konkurrenzprodukten abzuheben. Aus der Sicht des Designers ana-

lysisieren wir, ob und wie sich die Zielgruppe und deren Bedarf geändert hat: Heutzutage ernähren sich viele Menschen vegetarisch oder vegan, d.h. ein traditionelles Chinesisches Fondue ist für viele von der Speisekarte verschwunden. Zwei kleine Garnituren schaffen Abhilfe, so dass beispielsweise ein Fleisch und ein Gemüsefondue im Duett auf dem Tisch Platz finden. Zusätzlich bilden die kleineren Portionen einen Mehrwert für das Produkt, da so auch unter der Woche im kleineren Kreis am Tisch gekocht wird.







# ENTWICKLUNG

Der Bereich ENTWICKLUNG umfasst unsere Kernwerte des Produktdesigns und des Engineering. Der bekannte Gestaltungsleitsatz "Form follows function" bildet für uns den Leitfaden zur sinnvollen und erfolgreichen Zusammenarbeit zwischen Funktionalität und Kreativität – der technischen Erarbeitung und der gestalterischen Umsetzung.

Formentwicklung, Usability, Materialisierung, Farbgebung und Ober-

fläche sind zentrale Aspekte in der Konzept- und Entwurfsphase.

Der Mensch ist besonders auf visuelle Eigenschaften sensibilisiert und ruft stetig ihm bereits bekannte Bilder ab. Als Techniker halten wir uns an die Nutzbarkeit, als Designer an die Ästhetik eines Produktes – die Gesamtheit der Eigenschaften, welche darüber entscheiden, wie wir Dinge sowohl emotional als auch rational wahrnehmen.





## PRODUKT

Product Design  
Konsumgüter B2C  
Ästhetik



## INDUSTRIE

Industrial Design  
Investitionsgüter B2B  
Funktion



## INTERFACE

Interface Design  
Graphic User Interface  
Human Machine Interface

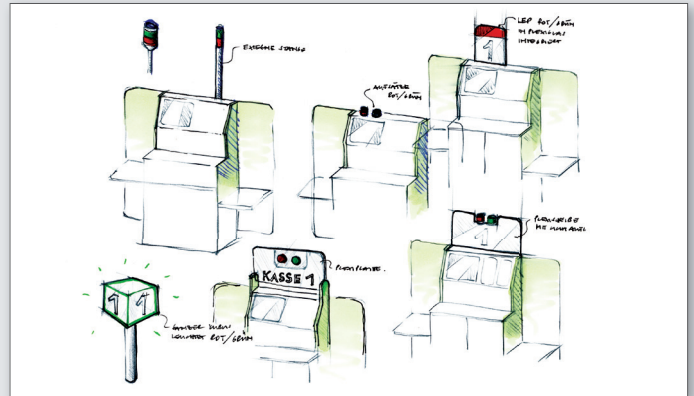
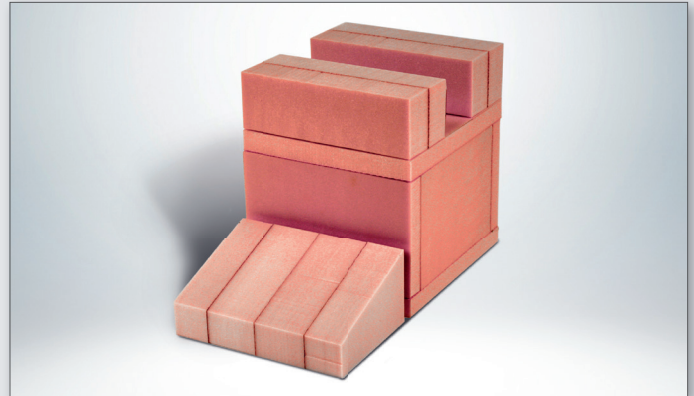



Viele Beispiele können belegen, dass es sich immer lohnt, in ein gut erarbeitetes Produktdesign zu investieren. Die Aufgabenstellung in der stellvertretenden Entwicklung rechterhand war auf den ersten Blick denkbar einfach: Eine alte Halogen-Arbeitsleuchte sollte durch ein Redesign mit der neuen LED-Technologie abgelöst werden – ansonsten waren im Pflichtenheft keine weiteren Wünsche offen. Bei der Übernahme des Projektes entdeckten wir beim alten Modell aber eine Schwachstelle: Der Bügel, der zum ebenerdigen Aufstellen der Lampe

und somit der Beleuchtung nach oben konzipiert war, brach unter dem Gewicht und der beinahe vorprogrammierten Fehlbenutzung oft. Durch eine detaillierte Baugruppenanalyse konnten wir die Vorteile aufzeigen, die es mit sich brachte, den kompletten Lampenkopf auszulagern. Nicht nur die Schwenkfunktion war zum Schluss optimal gelöst, sondern auch die Stückzahlen des Lampenkopfes konnten erhöht werden, da dieser auch in anderen Anwendungen genutzt werden kann – Produktentwicklung mit Mehrwert.







# REALISATION

Eine Entwicklung bringt nichts ohne REALISATION. Wenn Form und Funktion stehen, braucht es eine umsetzende Kraft, welche ein Projekt zu einem Produkt macht. In Form von Konstruktion, Modellbau oder Produktionsbegleitung wird dem gestalteten Produkt der letzte Schliff verliehen, Details werden optimiert und finale Daten für eine Herstellung erarbeitet. Erste Prototypen aus unserer Werkstatt werden mittels

CAD konstruktionsgenau umgesetzt. Mechanismen als Teil- oder Gesamtlösungen werden in das Produkt eingesetzt, um Usability und Handling umzusetzen.

Hand in Hand mit Design und Engineering können wir so auch in der Realisierung zur besten Lösung für unsere Kunden mithelfen und sie bis zur Markteinführung mit unserem Know-How unterstützen.







## ENGINEERING

Pflichtenheft  
Technik  
Materialeigenschaften

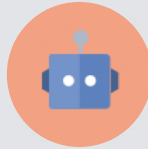

## PROTOTYPENBAU

Mockup  
FuMu  
Volumenmodell

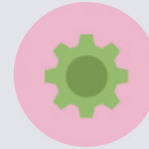

## KONSTRUKTION

CAD  
Mechanik  
Produktionsbegleitung

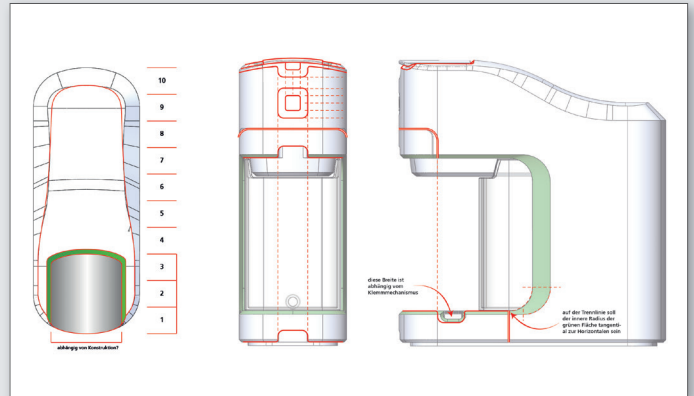
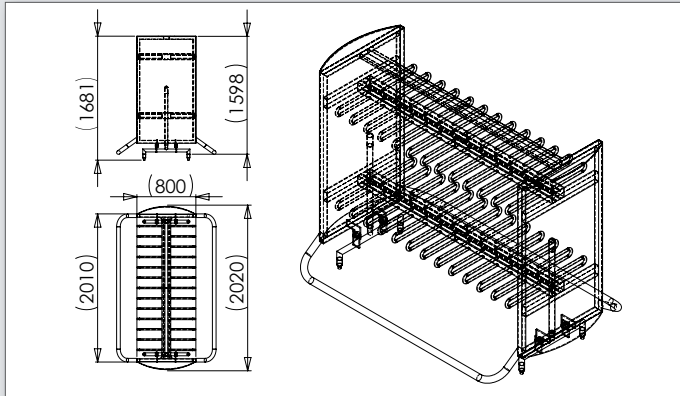



Schon während des Kick-Offs mit dem Kunden stellte sich die Frage, was am Gehäuse des bestehenden Terminals zu verbessern sei. Dieses war bisher aufwändig verschweisst, garantierte damit IP 67 und durch die Neigung bestand ein dem Benutzer zugewandtes Interface. Im Bereich REALISATION nutzen wir neben Bewertungstools und einem fundierten Wissen über Produktionstechniken auch Analysemethoden, um

Aufwände in der Produktion zu bewerten. So ist ein komplett neues Produkt entstanden: Ein Cover mit integriertem Interface kommt dem Benutzer entgegen, dahinter dichtet ein Kunststoffträger das Gehäuse zur gedrückten Gehäusechale ab. Dies ermöglicht Ersparnisse in der Produktion, eine einfachere und zeitreduzierte Montage der Elektronik und nicht zuletzt ein modernes, ansprechendes, zeitgemäßes Design.



# UNSER TEAM

In unserem Team arbeiten passionierte Designer und entwicklungsgewandte Ingenieure Hand in Hand. Wir erarbeiten das volle Leistungsspektrum, vom klassi-

schen Produktdesign über Grafik bis zur fertigen Konstruktion alle Aspekte einer integralen Produktentwicklung.



## **MARCEL DELAVY**

*Geschäftsführer, Projektleiter*

*„Es macht einfach Spass, zusammen mit unseren Kunden das bestmögliche Produkt zu kreieren. Jede Entwicklung bringt neue Aufgabenstellungen, in welche wir eintauchen und integral anpacken. Wir sind produktbegeistert – so entstehen innovative Produkte für innovative Unternehmen.“*





# NETZWERKE



Mit ihren rund 25 Partnern in den Kernkompetenzen Beratung, Forschung, Design, Engineering, mechanische Fertigung und Montage bietet die vf qualitativ hochstehende Gesamtlösungen zur Beschleunigung der Produktinnovation mit dem Hauptfokus in der Mechatronik.



Das Ziel von Swiss Mechatronics ist es, die richtigen Leute zusammenzubringen und die Wertschöpfung und Innovationsstärke der Mitglieder signifikant zu verbessern.

...und das entlang der gesamten Wertschöpfungskette.



Health Tech Cluster Switzerland ist ein Netzwerk von Herstellern, Zulieferern, Forschungs- und Ausbildungseinrichtungen sowie Dienstleistern und Investoren im Bereich der Gesundheitstechnologien.



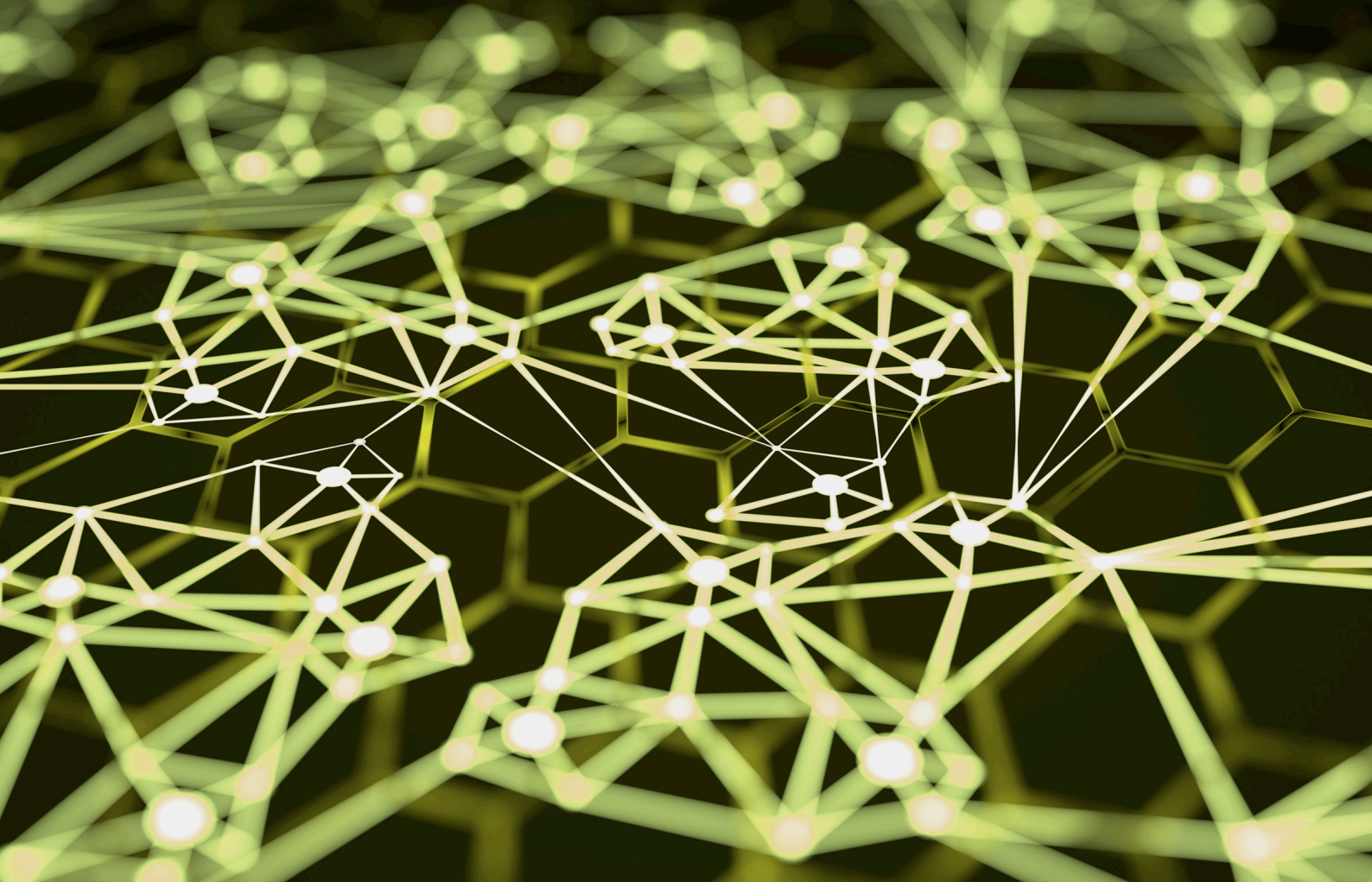

# KONTAKT



**RUFEN SIE UNS AN**

0041 (0)44 440 58 99 *Mo-Fr, 08:00-17:00*



**ENTDECKEN SIE MEHR**

[www.PRODUKTDESIGN.ch](http://www.PRODUKTDESIGN.ch)



**SCHREIBEN SIE UNS**

[info@produktdesign.ch](mailto:info@produktdesign.ch)



**BESUCHEN SIE UNS**

Breitensteinstrasse 88, 8037 Zürich



[www.PRODUKTDESIGN.ch](http://www.PRODUKTDESIGN.ch)

Produkt Design Zürich GmbH, Breitensteinstrasse 88, CH 8037 Zürich